

Jeu de conversion pour l'antenne plane BAS 60 / BAS 61

- Mode de conversion -

Remarque importante!

Le jeu de conversion pour l'antenne BAS 60/BAS 61 vous permet de convertir votre antenne plane mobile (BAS 60/61) en antenne plane pour emploi stationnaire. Le but d'utilisation de votre antenne change. Après la modification, votre antenne correspond à l'antenne plane BAS 62/BAS 63. Ces antennes sont des antennes planes pour emploi stationnaire. Veuillez noter que les instructions relatives au „Jeu de conversion pour l'antenne BAS 60/BAS 61“ complètent les instructions de montage à 12 pages, fournies avec l'antenne plane BAS 62/BAS 63.

Ces instructions de montage contiennent d'information importante concernant l'emploi stationnaire, le montage, le lieu de montage et la sécurité de votre antenne plane. Il est absolument nécessaire de respecter l'information.

Ne détachez pas le mode de conversion des instructions de montage. Au cas où vous vendez votre antenne, remettez tous les deux au nouveau propriétaire.

But d'utilisation

Le jeu de conversion est destiné uniquement à la conversion des antennes planes BAS 60 et BAS 61. Le montage du jeu de conversion change l'antenne plane BAS 60 en BAS 62 et l'antenne plane BAS 61 en BAS 63 (voir illustration ci-contre). Après la modification, les antennes BAS 60/BAS 61 deviennent des antennes stationnaire BAS 62/BAS 63.

Etat de livraison

Le jeu de conversion se compose du support d'antenne prémonté et 4 rondelles (voir illustration ci-contre). Le mode de conversion et les instructions de montage à 12 pages „Antennes plane BAS 62 et BAS 63 pour l'emploi stationnaire“ sont fournies avec le jeu de conversion.

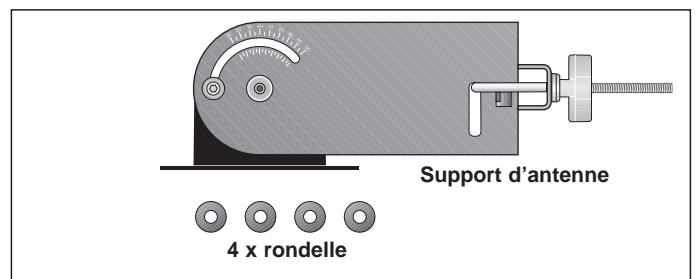
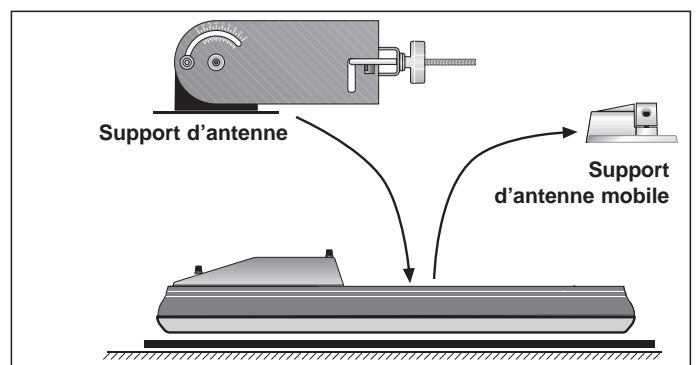

Consignes de sécurité

Les instructions pour la conversion de votre antenne présupposent que vous avez la capacité et connaissance d'effectuer la conversion. Sinon, demandez à un technicien de faire la modification.

Le travail sur le toit de votre caravane, autocaravane ou camion n'est pas sans risques pour votre vie et santé. Kathrein décline toute responsabilité au cas où des personnes ou objets sont endommagés.

Stationnez votre voiture en un sûr endroit afin que vous puissiez faire la conversion sans être en danger (par des voitures qui passent à côté).

Coupez l'allumage et serrez la frein à main. Ne commencez les travaux sur le toit du véhicule et en des endroits où il y a des risques de faire une chute qu'après pris des mesures de sécurité adéquates. Les échelles et d'autres aides que vous utilisez doivent être en état impeccable. Mettez des chaussures antidérapants.

Conversion

1. Démontage du câble d'antenne du LNB

Le LNB de l'antenne plane BAS 61 a deux sorties d'antenne. Le LNB de l'antenne plane BAS 60 n'a qu'une seule sortie.

- Desserrez les vis molettées du boîtier protecteur LNB. Enlevez le boîtier et placez-le à portée de la main.
- Desserrez le câble du LNB et retirez-le hors du support de câble.
- Fixez de nouveau le boîtier protecteur LNB sur l'antenne plane afin que le LNB soit protégé pendant le transport de l'antenne plane.

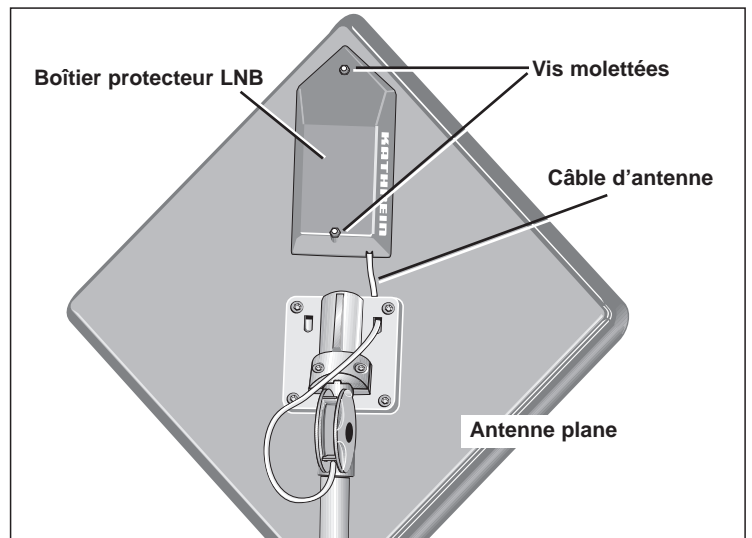

2. Démontage de l'antenne plane

- Desserrez à l'aide d'une clé Allen les deux vis à six pans du collier.
- Poussez le câble d'antenne un peu en arrière afin qu'il ait assez de longueur pour permettre le démontage de l'antenne.
- Ne poussez pas le câble vers l'intérieur du véhicule puisqu'il sera impossible de le tirer à nouveau à l'extérieur.
- Levez l'antenne avec les deux mains de l'articulation à rotule. Déposez l'antenne avec son dos vers le haut sur un support antidérapant.

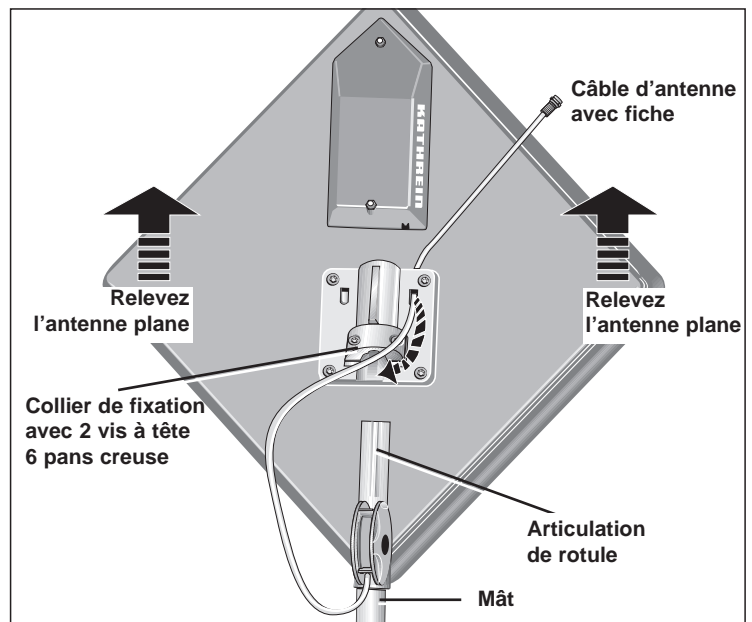

3. Démontage du support de l'antenne mobile

Le support d'antenne mobile est serré avec 4 vis à six pans à la face arrière de l'antenne.

- Desserrez les 4 vis à six pans du support de l'antenne mobile. Gardez bien les 4 vis, car vous en avez besoin pour le montage du nouveau support d'antenne.
- Insérez le support d'antenne mobile sur l'articulation à rotule et serrez bien le collier de fixation avec une clé Allen.

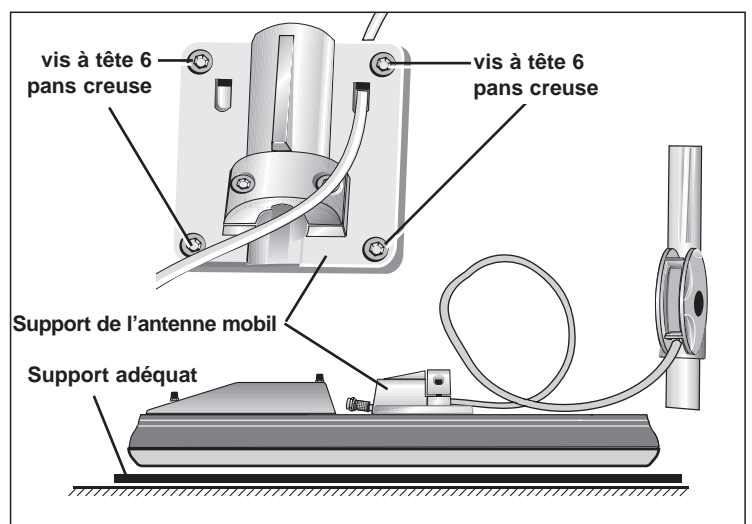

4. Circulation sans antenne plane

Si vous avez l'intention de circuler avec votre véhicule sans antenne plane, mais avec le mât articulé toujours installé, il faut protéger le câble d'antenne comme montré ci-contre.

- Veillez à ce que la fiche soit bien isolée ou étanchée, c.-à.-d. protégée contre l'humidité.
- Créez une boucle du câble d'antenne et glissez le bout du câble dans l'articulation de rotule jusqu'à ce que la fiche ait été disparu dans la partie inférieure de l'articulation. Attachez la boucle de câble avec un fil à ligature.

Contrôlez si le support de l'antenne mobile est bien fixé. Le cas échéant, resserrez les deux vis à tête 6 pans creuse du collier de fixation.

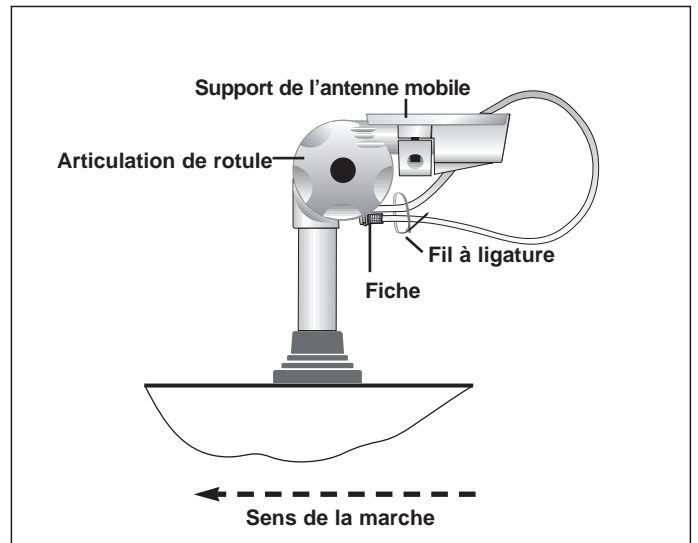

5. Montage du support d'antenne

- Déposez l'antenne plane de mode plat sur un support adéquat.
- Mettez les rondelles sur les vis à tête 6 pans creuse et serrez le support d'antenne sur le dos de l'antenne plane (voir illustration ci-contre). Utilisez pour le serrage les 4 vis à tête 6 pans creuse appartenant au support de l'antenne mobile.
- Entrez d'abord les 4 vis à tête 6 pans creuse à l'aide de vos doigts. Veillez à ce que les vis n'endommagent pas le filetage.
- Positionnez le support d'antenne de façon que les vis se trouvent exactement au milieu des trous allongés. Serrez les 4 vis à tête 6 pans creuse à l'aide d'une clé Allen en prenant la tige courte de la clé dans la main. Voir illustration ci-contre.
- Resserez les 4 vis à tête 6 pans creuse à l'aide d'une clé de couple. Le moment de couple est de 6,5 Nm. Si une clé de couple n'est pas disponible, procédez comme suit: Prenez la tige longue dans la main et resserrez les vis en donnant un 1/4 à un 1/2 de tour.

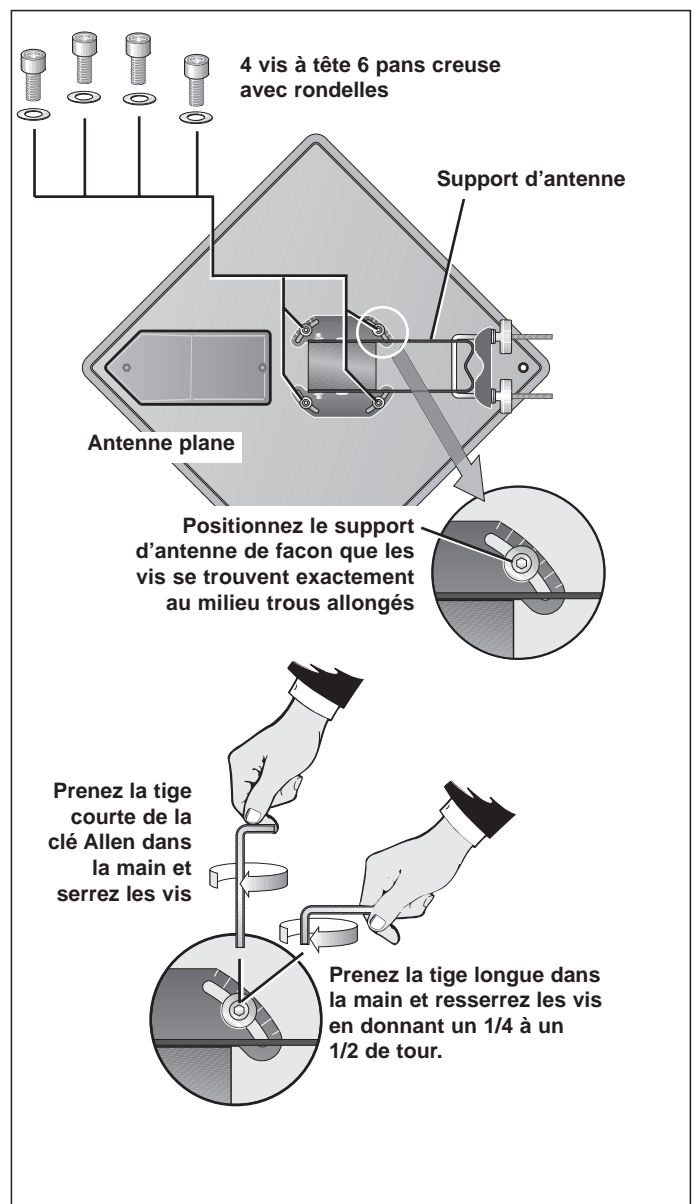

6. Remarque quant à l'ajustage de polarisation

L'ajustage dépend du lieu géographique. Les instructions de montage „Antenne plane BAS 62 et BAS 63 pour emploi stationnaire“, livrées avec le jeu de conversion, vous donnent sur la page 4 l'information quant à l'ajustage de la polarisation.